

「2018年度グッドデザイン賞」受賞



Luce Lucciola

ルーチェ・ルッチョラ

配色 WHITE
BLACK

光源 高輝度LED 3.7(W)×1
機能 タッチセンサーによるON-OFF

調光制御5~100(%)

明るさメモリ機能付き(消灯直前の明るさを記憶)

材質 ベース、シェード:アルミ(ウレタン塗装)
アーム:カーボンファイバー(ウレタン塗装)

寸法 H420×W80×D370(mm)

重量 約360(g)

入力電圧 DC5(V)

消費電力 4.5(W)

明るさ 机上直下照度 約700(lx)

色温度 3000K

ACアダプター

寸法 H24.7×W33×D45.4(mm) コード長 1.6m

重量 約70(g)

入力 AC90~264(V) 50/60(Hz) 0.3(A)

出力 DC5(V) 2(A) DCプラグEIAJ#2

保護機能 過電流保護/過電圧保護

USB変換ケーブル

USBコネクタ(Aタイプ)- DCプラグ(EIAJ#2)

デザイン 岡部憲明アーキテクチャーネットワーク

製作・販売 新光電装株式会社



注意

ご使用前に、取り扱い説明書をよくお読みになり、正しくお使いください。





Luce Lucciola

DESIGN NORIAKI OKABE

Design 岡部憲明アーキテクチャーネットワーク

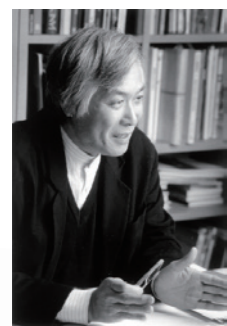

代表・建築家 岡部憲明

1947年 静岡県富士宮市生まれ。

<代表作>

関西国際空港旅客ターミナル
小田急ロマンスカー
「VSE」「MSE」「EXEα」「GSE」
東京ベルギー大使館 他

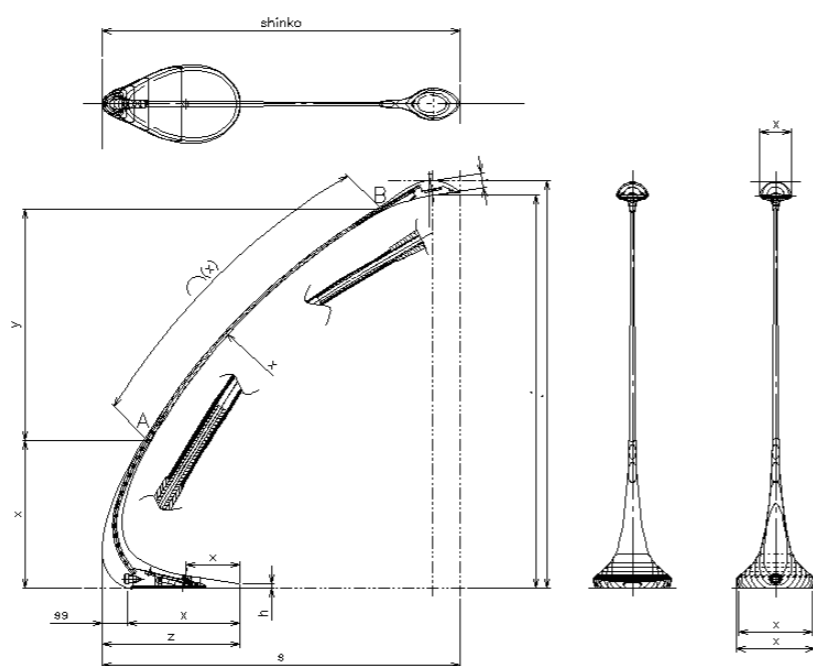

繊細かつ品位のある外観を創出

机上での「読み」「書き」といった行為をする時に、手元を必要な照度で照らし、邪魔にならない、基本的な機能を追求したテーブルライトの存在が無いことが企画開発のきっかけとなった。アルミ鋳物と炭素繊維強化プラスチックを用いた「太さを変えながら収束するひと筆描き」のデザイン。

Luce Lucciola (ルーチェ・ルッチョラ)

照明の存在を消しながらぼつんと明かりがともっているイメージからイタリア語で『蛍の灯り』と名付けられました。



世代を越えて永く愛されるLEDテーブルライト

「しずく」のようなスタンドのベースから滑らかに立ち上がり「糸を引いた」ようなしなやかな曲線を描いたアームの先には「蛍」のような優しく穏やかに灯す光源。

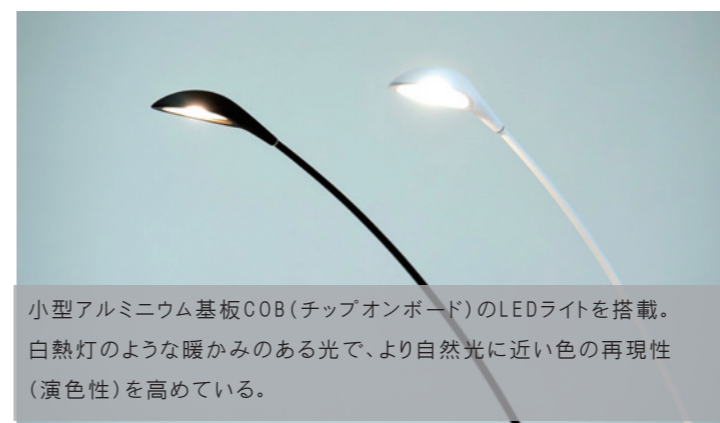

小型アルミニウム基板COB(チップオンボード)のLEDライトを搭載。白熱灯のような暖かみのある光で、より自然光に近い色の再現性(演色性)を高めている。



ベース中央部に配備した点灯・消灯・調光タッチセンサー。消灯時は、蛍の点灯周期をモチーフに4秒間隔で点灯します。調光機能にプラスし、明るさ記憶機能を搭載。